

# Aufstellplan V-CAD 60 mit Workstation 130

# Floor plan V-CAD 60 with workstation 130

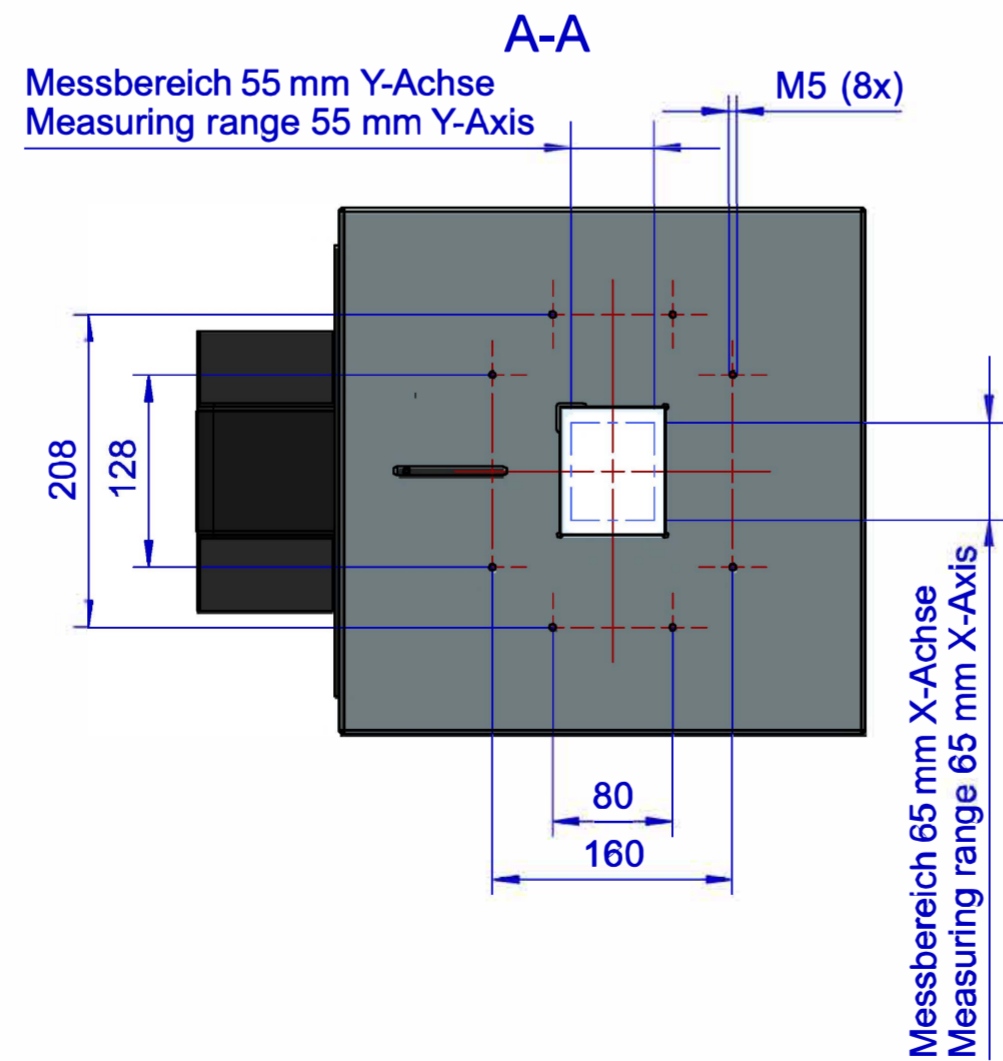
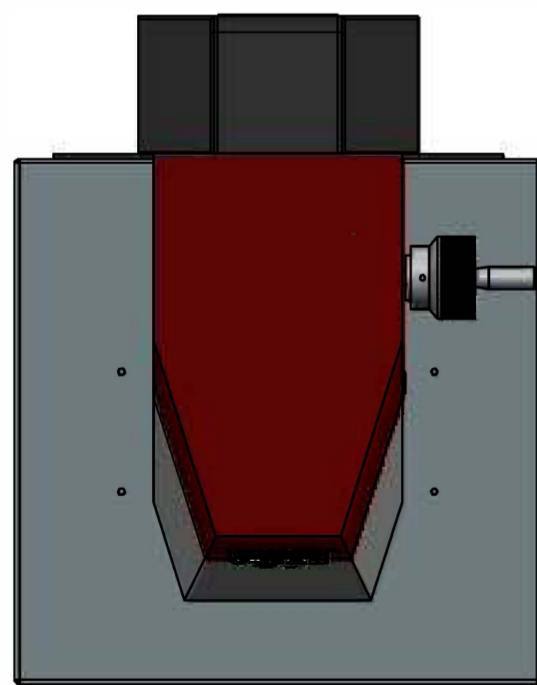
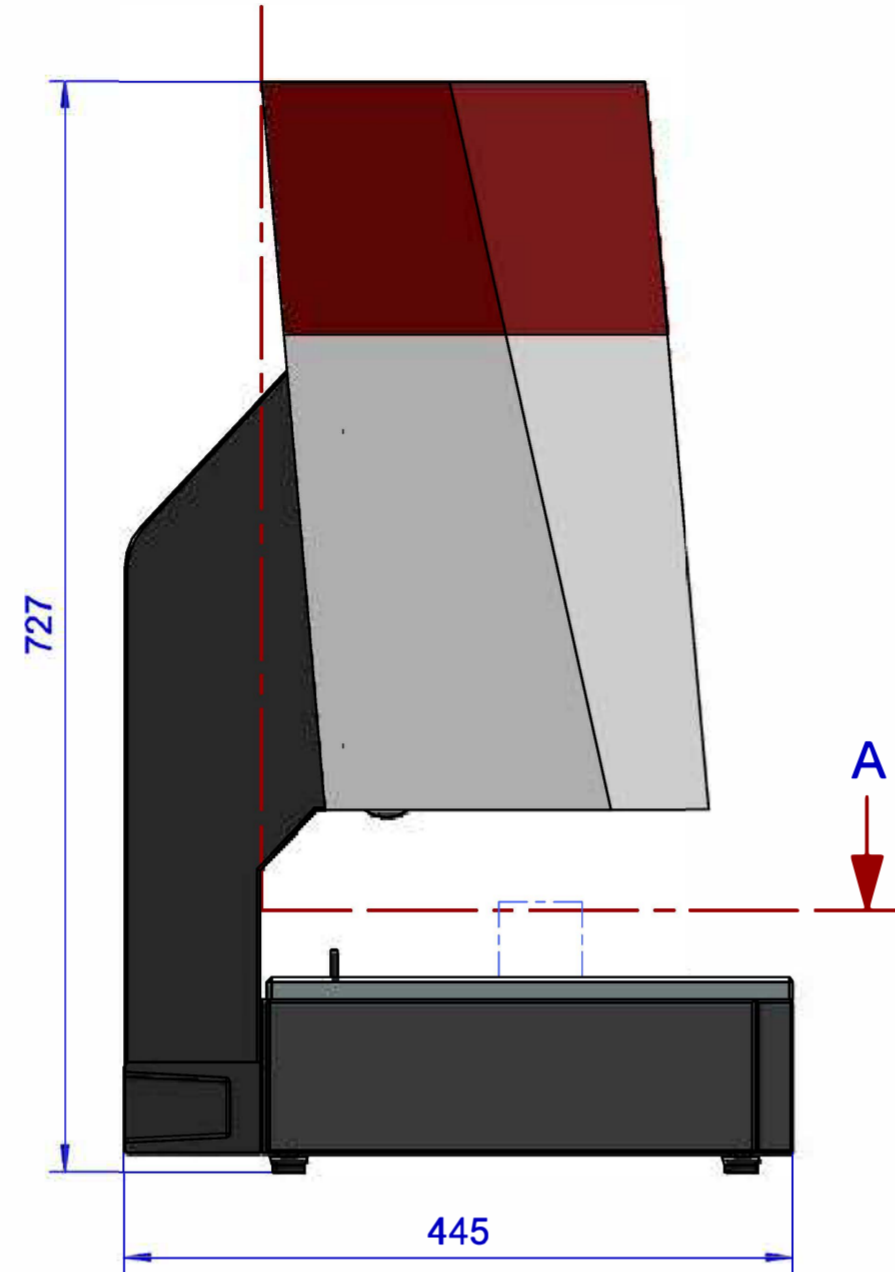
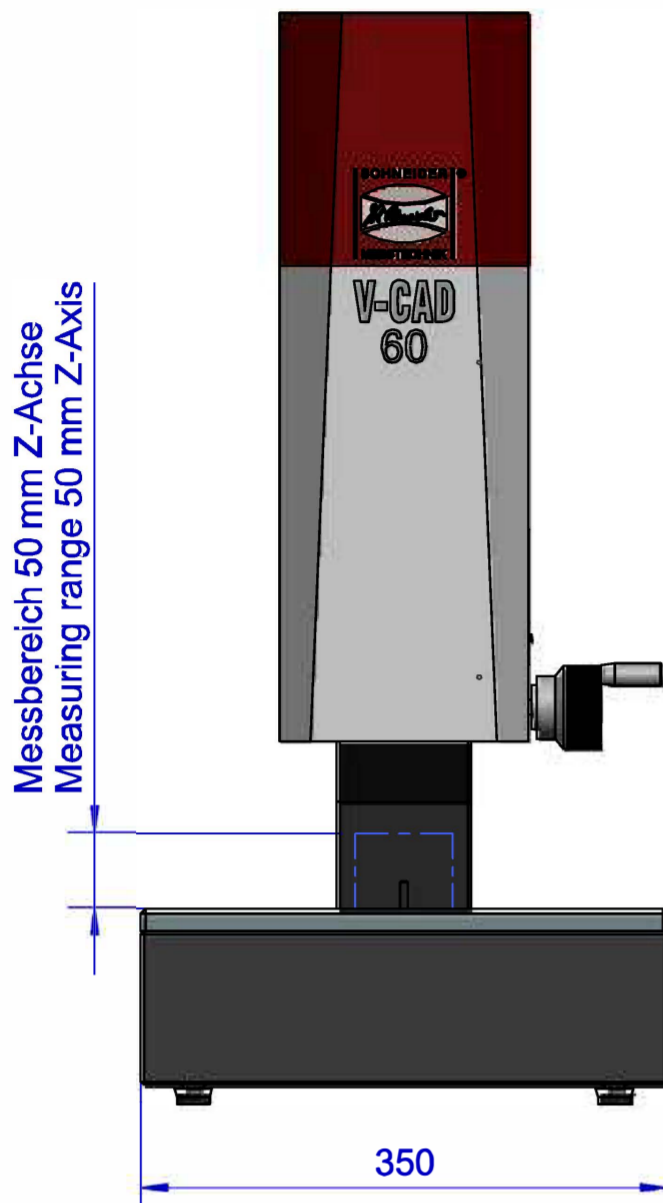

**Gewicht:**  
V-CAD 60: 40kg

**Platzbedarf für Service :**  
rundum mindestens 800mm  
Freiraum hinter der Maschine für Kabel  
mindestens 150mm

**Bodenschwingungen :**  
kleiner  $5 \times 10 \text{Exp-3 m/s}^2$   
(entspricht einer Amplitude kleiner  $5 \mu\text{m}$  bei 5HZ)

**Luftfeuchtigkeit :** 40% - 70% RL

**Zulässiger Temperaturgradient :** 0,5 K/h  
(rel.zur Bezugstemperatur)

**Leistungsaufnahme:** 850W

**Wärmeabgabe :** 500 - 1000 w

**Elektr.Anschluß :**  
 $3 \times 1.5 \text{mm}^2$  (Zuleitung) 230V 50Hz  
die Zuleitung sollte mit K16A abgesichert sein

**Wheight:**  
V-CAD 60: 40kg

**Space requirement for service:**  
minimum of 800mm all around  
free space behind the machine for cable  
at least 150mm

**Floor vibration:**  
below  $5 \times 10 \text{Exp-3 m/s}^2$   
corresponds to an amplitude below  $5 \mu\text{m}$  at 5HZ

**Humidity:** 40-70% RL

**Acceptable gradient of temperature:** 0,5K/h  
(relative to the reference temperature)

**Power consumption:** 850W

**Heat dissipation:** 500 - 1000W

**Power supply:**  
 $3 \times 1.5 \text{mm}^2$  (lead) 230V 50Hz  
the electric lead should be fuse-protected by K16A

**MICROSCOPY + METROLOGY SERVICES**  
Suisse made

RYF AG  
Bettlachstrasse 2  
CH-2540 Grenchen  
Tel +41 32 654 21 00  
ryfag@ryfag.ch

RYF SA Succursale  
Route de Genève 9c  
CH-1291 Commugny  
Tel +41 22 776 82 28

RYF AG (Zürich)  
Bahnhofplatz 17  
CH-8400 Winterthur  
Tel +41 52 560 22 25



Wir machen Qualität sichtbar  
Nous rendons la qualité visible  
Making quality visible

www.ryfag.ch

A2  
 Dieser Entwurf unterliegt dem Urheberrecht. Wir sind Inhaber aller hieraus resultierenden Verwertungsrechte. Diese umfassen insbesondere alle Rechte der Produktion, der Vervielfältigung, der Verwendung von Teilen sowie der Abänderung und/oder Umkonstruktion. Jegliche Zuwiderhandlung werden wir rechtlich verfolgen.  
 This draft is subject to copyright law. We are owners of all exploitation rights arising therefrom. Such rights include, but are not limited to, any and all rights related to the production, reproduction, use of parts as well as modification, alteration and/or redesign of the copyrighted material. Any violations of such rights will be prosecuted.

# Aufstellplan Workstation 130

## Floor plan Workstation 130

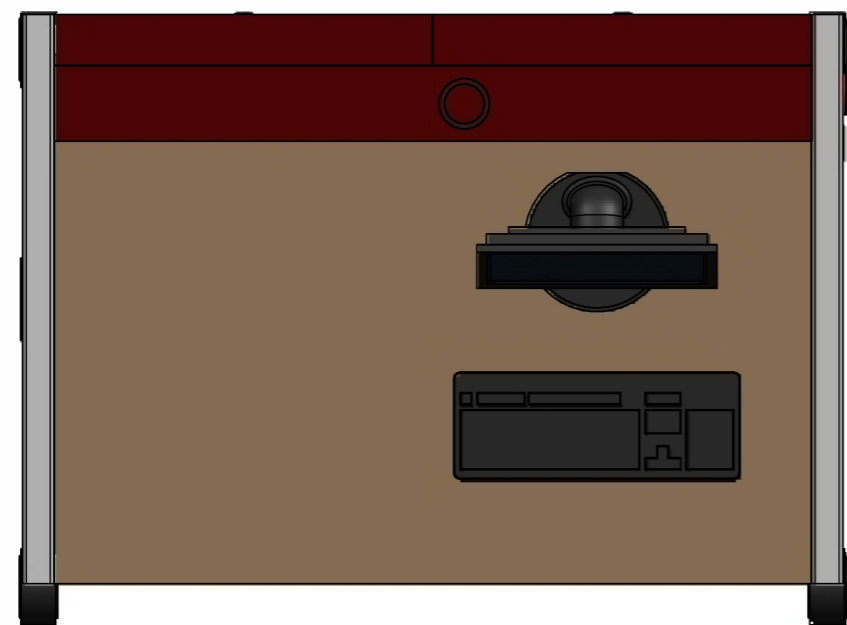
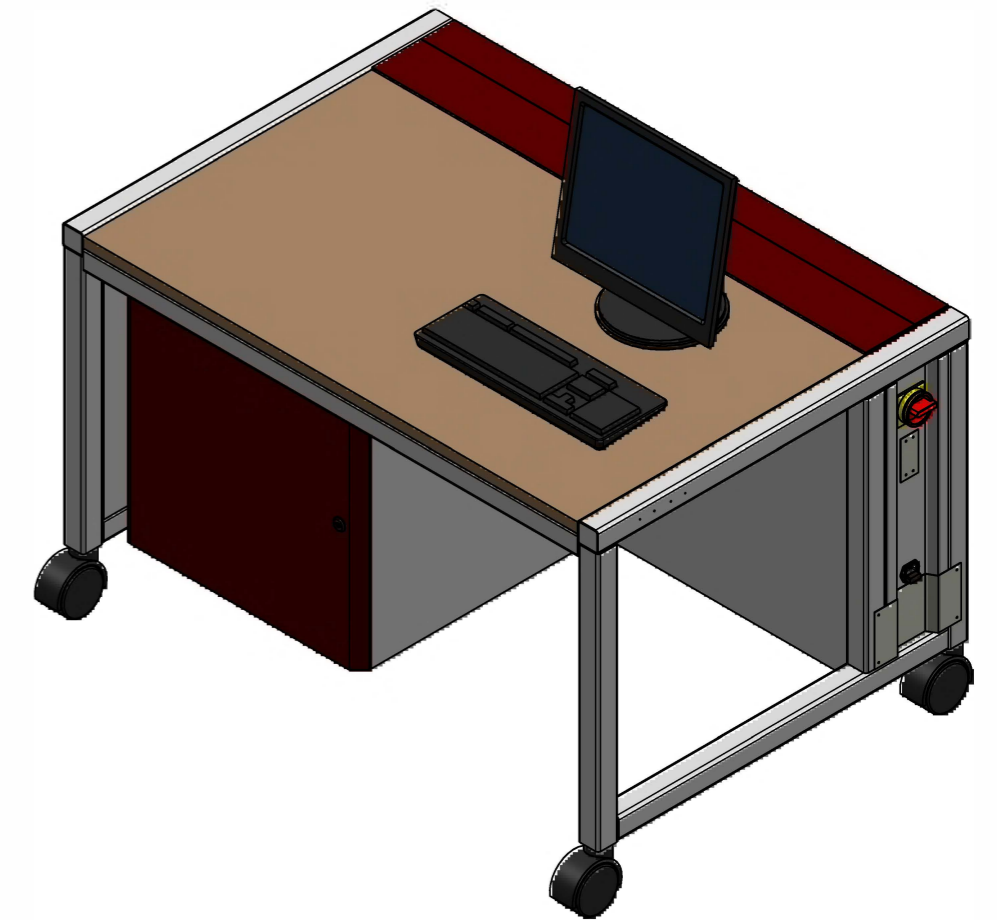
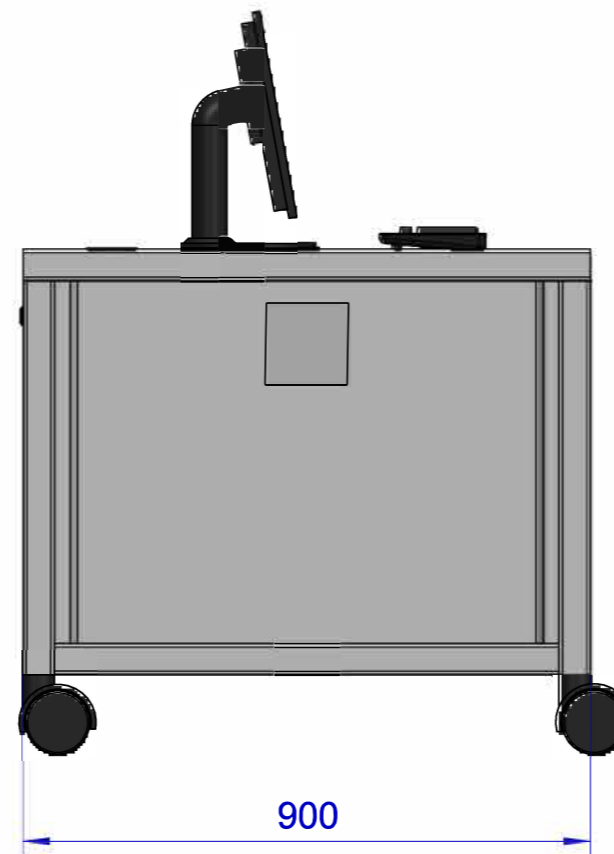
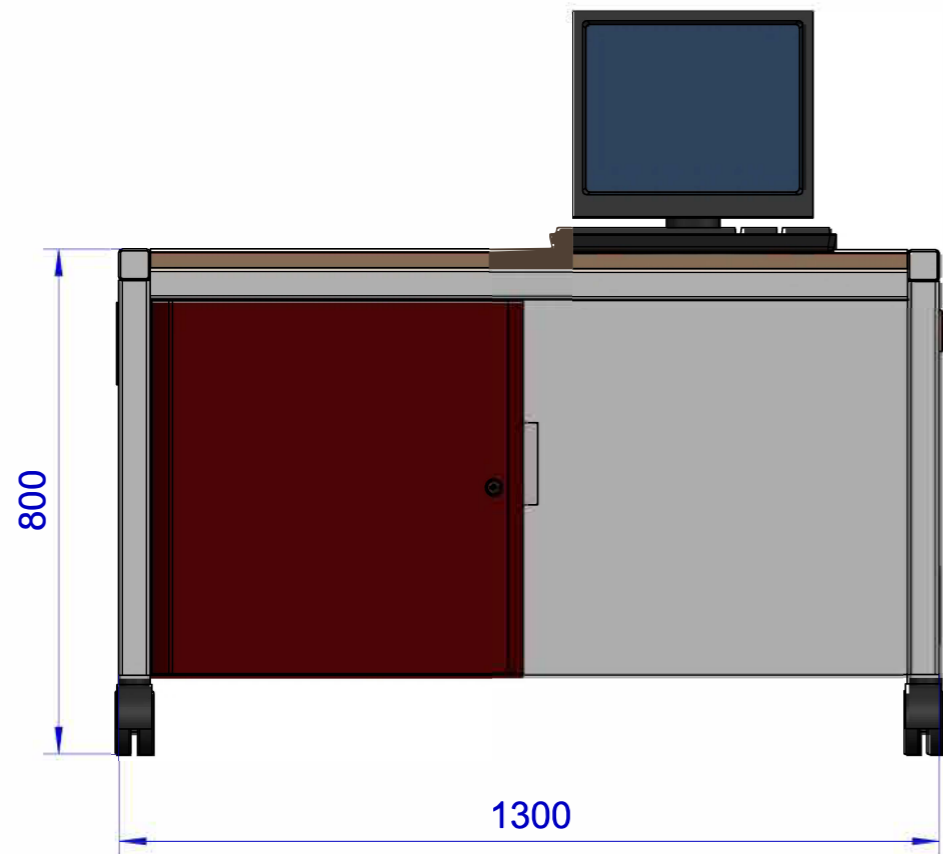

**Gewicht:**  
Workstation 130: 170kg

**Wheight**  
workstation 130 170kg

**MICROSCOPY + METROLOGY SERVICES**  
Suisse made.

RYF AG  
Bettlachstrasse 2  
CH-2540 Grenchen  
Tel +41 32 654 21 00

RYF SA Succursale  
Route de Genève 9c  
CH-1291 Commugny  
Tel +41 22 776 82 28

RYF AG (Zürich)  
Bahnhofplatz 17  
CH-8400 Winterthur  
Tel +41 52 560 22 25

ryf ag  
**ryf**

Wir machen Qualität sichtbar  
Nous rendons la qualité visible  
Making quality visible

[www.ryfag.ch](http://www.ryfag.ch)

[ryfag@ryfag.ch](mailto:ryfag@ryfag.ch)